

## Steckfitting Guss, mit Innengewinde

# 6200

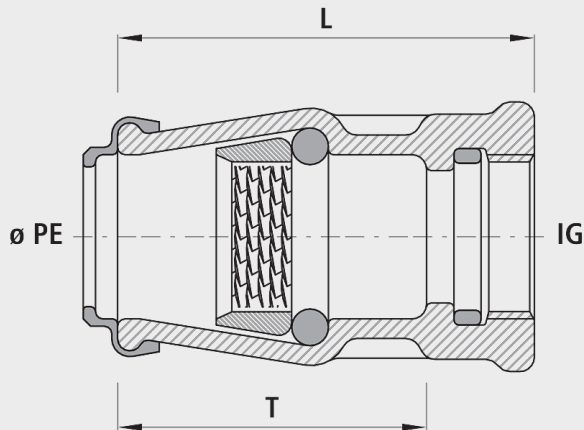

### Anwendung

- Für alle PE-Rohre
- Die Hawle-Steckfittings werden seit über 50 Jahren erfolgreich eingesetzt. Die überzeugend einfache Verbindungstechnik bietet eine optimale Aufnahme des PE-Rohres im Fitting. Durch den Wirbelklemmring und einen robusten O-Ring werden Zugsicherheit und Dichtheit sichergestellt.

### Eigenschaften





- Innengewinde mit Schutzring gegen Korrosion und/oder Inkrustation der Verbindung
- Keine Stützhülsen für Wasser- und Druckluftleitungen erforderlich
- Keine unzulässige Verspannung und Schwächung des PE-Rohres
- Stets ausreichende Dicht- und Schubsicherungskräfte, die durch den Innendruck des Mediums selbsttätig reguliert werden
- Durch die Werkstoffwahl Guss oder POM keine elektrochemische Korrosion an Anbohrschellen und Hausanschluss-Schiebern
- Demontage mit Abziehschalen (Nr. 6010) möglich
- Betriebstemperatur  
- max. 40°C
- Druckstufe PN 16
- Integrierter Korrosionsschutz  
- Metallische, unbeschichtete Gewindeoberflächen in Armaturen führen zu Korrosion und Inkrustation. Die Folge sind reduzierte Durchflussleistungen und hohe Sanierungskosten.

### Achtung

- Um elektrochemische Korrosion zu vermeiden, dürfen Steckfittings aus Guss nicht mit Chromstahl- oder Messing-Formstücken in Verbindung gebracht werden. Die Hawle Armaturen AG lehnt alle Gewährleistungsansprüche bei solchen Installationen ab.

### Werkstoff

- Steckfitting Guss  
- Sphäroguss EN-GJS-400 (GGG 40) oder Grauguss EN-GJL-250 (GG 25)  
- EWS-Beschichtung nach GSK, RAL-GZ 662, Schichtdicke min. 250 µm

	<b>ø PE</b>	<b>IG</b>	<b>PN (bar)</b>	<b>L (mm)</b>	<b>T (mm)</b>	<b>Gewicht (kg)</b>	<b>NPK-Nr. 411</b>	<b>NPK-Nr. 412</b>	<b>BIM / CAD</b>
6200025000	25	3/4"	16	70	50	0.350			
6200032000	32	1"	16	85	60	0.500	453212	454211	
6200040000	40	1 1/4"	16	100	75	0.800	453213	454222	
6200050000	50	1 1/2"	16	116	90	1.000	453214	454233	
6200063000	63	2"	16	137	100	1.850	453215	454244	
6200075000	75	2 1/2"	16	143	110	3.200			