

**Hausanschluss-Eck-Ventil mit  
Entleerung und Druckwasserschutz,  
PN 16**

**Vanne de branchement avec  
vidange et protection d'eau sous  
pression, PN 16**

**Valvola di allacciamento con  
svuotamento e protezione della  
pressione idraulica, PN 16**

2492

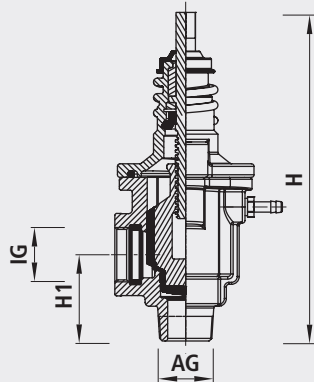

**Eigenschaften**

- Innengewinde mit Schutzring gegen Korrosion und/oder Inkrustation der Verbindung

**Zubehör**

- Einbaugarnitur tele, kurz (Nr. 9601)
- Einbaugarnitur tele, lang (Nr. 9602)
- Einbaugarnitur starr (Nr. 9100)
- Handrad (Nr. 7800)
- Strassenkappe EASY-LIFT (Nr. 4572, Nr. 4582)

**Achtung**

- Entleerung mit Druckwasserschutz nur bei komplett geschlossener Armatur
- Konventionelle Abdichtung trotz Schutzring notwendig!
- Ein Rückschlagventil darf nicht unmittelbar vor dem Ventil montiert werden.

**Caractéristiques**

- Filetage intérieur avec bague de protection contre la corrosion et/ou l'incrustation du raccord

**Accessoires**

- Garniture télescopique, courte (n° 9601)
- Garniture télescopique, longue (n° 9602)
- Garniture rigide (n° 9100)
- Volant de manoeuvre (n° 7800)
- Cape de route EASY-LIFT (n° 4572, n° 4582)

**Attention**

- Vidange avec protection d'eau sous pression seulement avec vanne complètement fermée
- Étanchéité conventionnelle nécessaire malgré la bague de protection!
- Un clapet anti-retour ne doit pas être installé immédiatement devant la vanne.

**Caratteristiche**

- Filettatura interna con anello protettivo contro la corrosione e/o incrostazioni della giunzione

**Accessori**

- Guarnizione di posa telescopica, corta (n° 9601)
- Guarnizione di posa telescopica, lunga (n° 9602)
- Guarnizione di posa rigida (n° 9100)
- Volantino (n° 7800)
- Cappa stradale EASY-LIFT (n° 4572, n° 4582)

**Attenzione**

- Svuotamento con la protezione della pressione idraulica solo con raccorderia completamente chiusa
- Tenuta convenzionale richiesta nonostante l'anello di protezione!
- Una valvola di ritenuta non deve essere installata immediatamente prima della valvola.

Artikel-Nr.	AG	IG	PN	H	H1	kg					NPK.-Nr.
2492040000	5/4"	5/4"	16	255	67	3.200					